



**КОМИТЕТ ИМУЩЕСТВЕННЫХ ОТНОШЕНИЙ
АДМИНИСТРАЦИИ ПЕРМСКОГО МУНИЦИПАЛЬНОГО ОКРУГА**

РЕШЕНИЕ

о размещении объектов № 3712

Пермский край
Пермский округ

16.12.2024

Комитет имущественных отношений администрации Пермского муниципального округа разрешает Публичному акционерному обществу «Россети Урал» (ИНН 6671163413, ОГРН 1056604000970, почтовый адрес: 620026, г. Екатеринбург, ул. Мамина Сибирика, д. 140)

размещение объекта: «Строительство ВЛ 0,4 кВ с установкой ПУ для электроснабжения поселка Мулянка (4500100684) (Травин Д.А.)»

на землях государственная собственность на которые не разграничена.

на срок бессрочно

Местоположение: Пермский край, Пермский муниципальный округ, п. Мулянка

Приложение: схема предполагаемых к использованию земель или земельных участков.

Особые условия использования:

1) При установке опор электросетевого хозяйства учесть параметры ширины проезда улично-дорожной сети, во избежание сужения полосы отвода дороги. Установить опоры на расстоянии не более 2 метров от границ земельного участка.

2) При условии получения разрешения на производство земляных работ.

Заместитель председателя комитета

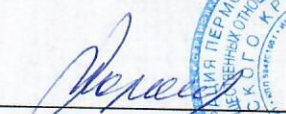
(подпись, печать)

М.В. Королева



Схема предполагаемых к использованию земель или части земельного участка

Объект: "Строительство ВЛ 0,4 кВ с установкой ПУ для электроснабжения поселка Мулянка (4500100684) (Травин Д.А.)"

Местоположение: Пермский край, Пермский муниципальный округ, п. Мулянка

Площадь земель или части земельного участка, кв. м.: 504

Категория земель: Земли населенных пунктов

Вид разрешенного использования земельного участка:

Цель использования: Под объекты инженерного оборудования электроснабжения (Строительство ВЛ 0,4 кВ с установкой ПУ для электроснабжения поселка Мулянка (4500100684) (Травин Д.А.))

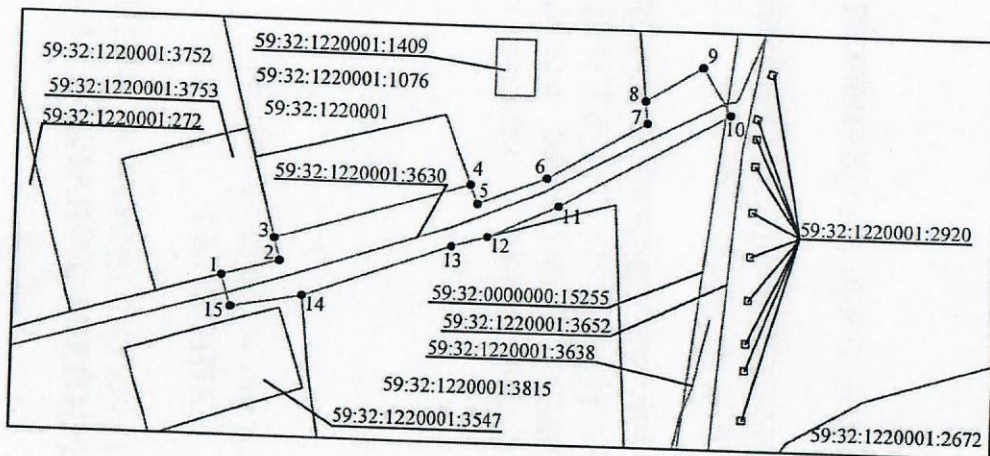

1:1000

Описание границ смежных землепользователей:

- от точки 1 до точки 3 по границе земельного участка с кадастровым номером 59:32:1220001:3753;
- от точки 3 до точки 4 - земли в государственной или муниципальной собственности, права на которые не разграничены;
- от точки 4 до точки 8 по границе земельного участка с кадастровым номером 59:32:1220001:1076;
- от точки 8 до точки 12 - земли в государственной или муниципальной собственности, права на которые не разграничены;
- от точки 12 до точки 14 по границе земельного участка с кадастровым номером 59:32:1220001:3815;
- от точки 14 до точки 1 - земли в государственной или муниципальной собственности, права на которые не разграничены

Каталог координат характерных точек		
Обозначение характерных точек/границ	Координаты МСК-59, Зона 2, м.	
	X	Y
1	495255,87	2239496,96
2	495258,20	2239505,03
3	495261,49	2239504,18
4	495270,15	2239532,19
5	495267,41	2239533,29
6	495271,36	2239543,42
7	495279,69	2239557,67
8	495282,96	2239557,30
9	495288,04	2239565,48
10	495281,24	2239569,70
11	495267,40	2239545,32
12	495262,63	2239534,94
13	495261,13	2239529,63
14	495253,26	2239508,29
15	495251,32	2239498,37
1	495255,87	2239496,96

Условные обозначения:

- предполагаемые к использованию земли;
- существующая часть границы, имеющиеся в ЕГРН сведения о которой достаточны для определения ее местоположения;
- граница кадастрового квартала;
- характерная точка границы испрашиваемого земельного участка;
- границы зон, с особыми условиями использования территории внесенные в ЕГРН;

Заявитель: _____

Суботин Д.А.